

# MU200H シリーズ

## 特性

- ・ 入力電圧 : 90-305VAC
- ・ 高効率 : 93.5% 代表値
- ・ アクティブ PFC : 0.99 代表値
- ・ 低THD
- ・ 保護機能 : OVP, OTP, SCP, OCP
- ・ CC(定電流) / 0-10V調光 / 時間制御方式調光(CLKS) / 補助出力(STB)
- ・ 防水レベル: IP67
- ・ 高雷耐性
- ・ 世界照明安全規制に準拠
- ・ 乾燥/湿った環境で使用可能
- ・ CUL / CE / CCC / ENEC / PSE
- ・ Type HL for use in a class I, Division 2 hazardous(Classified) location luminaires
- ・ 品質保証5年間

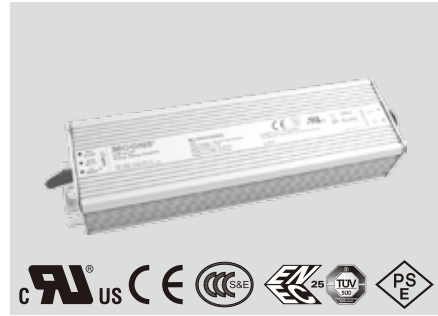

251 x 67.5 x 40 mm

## 電気性能

入力電圧	90~305VAC(127-430VDC)
動作周波数	47~63Hz
力率	0.99 (代表値)、>0.90 100~277VAC の場合、80%~100% 負荷
入力電流	2.4Aは110VACの場合、1.2Aは220VACの場合
サージ電流	65Aは230VACの場合、25°C、コールドブート
漏洩電流	0.75mA 最大値 は277VAC/50Hz の場合
最大出力電力	200W
ラインレギュレーション	±1%
負荷レギュレーション	±3%
起動遅延	<1.2sは120VACの場合、<1sは220VACの場合
保護機能	過電圧保護、過電流保護、過熱保護、短絡保護
THD	<10%、220VAC、50Hzの場合、80%~100% 負荷 <15%、110VAC and 277VAC、60Hzの場合、80%~100% 負荷

## 環境仕様

動作温度	-40°C ~ +70°C
動作湿度	20% ~ 95% RH
保存温度	-40°C ~ +85°C
保存湿度	10%~95% RH
冷却方式	自然空冷
絶縁耐圧	入力/出力 3750VAC
MTBF	300,000時間 は全負荷、25°C環境温度の場合
寿命	50,000時間、75°C TC
外形寸法 (L x W x H)	251 x 67.5 x 40 (mm)
重量	1.2 kg

## 安全 & EMC

CUL	UL8750;UL1310;UL1012;CAN/CSA-C22.2 NO.233-M91;NO.107-01
CE	EN61347-1;EN61347-2-13;EN55015;EN61000-3-2;EN61000-3-3;EN61547
CCC	GB19510.1;GB19510.14;GB17743;GB17625.1
PSE	J61347-1;J61347-2-13;J55015
ENEC	EN61347-1;EN61347-2-13;EN62384
伝導	FCC Part15 / EN55015
放射線	FCC Part15 / EN55015
高調波電流	EN61000-3-2
電圧フリッカー	EN61000-3-3
静電放電	EN61000-4-2
RF フィールドイミュニティ	EN61000-4-3
高速過渡パルス試験	EN61000-4-4
サージイミュニティ	Surge (L-N:4KV/L-N-PE:6KV)
RF フィールド伝導妨害イミュニティ	EN61000-4-6
電源周波数磁界イミュニティ	EN61000-4-8
電圧降下	EN61000-4-11
電磁環境耐性	EN61547

■ モデル仕様

型番	型番		出力電流	出力電圧	電流精度	効率(代表値)		
	CC(定電流)	0-10V調光				110Vac	220Vac	
◇ MU200H035AQ	MU200H035AQ_0-10V	MU200H035AQ_CLKS	MU200H035AQ_STB	350mA	286-571VDC	±5%	90.5%	93.5%
◇ MU200H045AQ	MU200H045AQ_0-10V	MU200H045AQ_CLKS	MU200H045AQ_STB	450mA	222-444VDC	±5%	90.5%	93.5%
◇ MU200H053AQ	MU200H053AQ_0-10V	MU200H053AQ_CLKS	MU200H053AQ_STB	530mA	189-377VDC	±5%	90.5%	93.5%
◇ MU200H070AQ	MU200H070AQ_0-10V	MU200H070AQ_CLKS	MU200H070AQ_STB	700mA	143-285VDC	±5%	90.5%	93.5%
◇ MU200H085AQ	MU200H085AQ_0-10V	MU200H085AQ_CLKS	MU200H085AQ_STB	850mA	118-235VDC	±5%	90.0%	93.0%
◇ MU200H105AQ	MU200H105AQ_0-10V	MU200H105AQ_CLKS	MU200H105AQ_STB	1050mA	95-190VDC	±5%	90.0%	93.0%
◇ MU200H120AQ	MU200H120AQ_0-10V	MU200H120AQ_CLKS	MU200H120AQ_STB	1200mA	83-166VDC	±5%	90.0%	93.0%
◇ MU200H140AQ	MU200H140AQ_0-10V	MU200H140AQ_CLKS	MU200H140AQ_STB	1400mA	71-142VDC	±5%	90.0%	93.0%
◇ MU200H150AQ	MU200H150AQ_0-10V	MU200H150AQ_CLKS	MU200H150AQ_STB	1500mA	67-133VDC	±5%	90.0%	92.0%
◇ MU200H175AQ	MU200H175AQ_0-10V	MU200H175AQ_CLKS	MU200H175AQ_STB	1750mA	57-114VDC	±5%	89.0%	92.0%
◇ MU200H210AQ	MU200H210AQ_0-10V	MU200H210AQ_CLKS	MU200H210AQ_STB	2100mA	48-95VDC	±5%	89.0%	92.0%
◇ MU200H245AQ	MU200H245AQ_0-10V	MU200H245AQ_CLKS	MU200H245AQ_STB	2450mA	41-81VDC	±5%	89.0%	92.0%
◇ MU200H280AQ	MU200H280AQ_0-10V	MU200H280AQ_CLKS	MU200H280AQ_STB	2800mA	36-71VDC	±5%	89.0%	92.0%
◇ MU200H300AQ	MU200H300AQ_0-10V	MU200H300AQ_CLKS	MU200H300AQ_STB	3000mA	34-67VDC	±5%	89.0%	92.0%
◇ MU200H315AQ	MU200H315AQ_0-10V	MU200H315AQ_CLKS	MU200H315AQ_STB	3150mA	32-63VDC	±5%	88.5%	91.5%
◇ MU200H350AQ	MU200H350AQ_0-10V	MU200H350AQ_CLKS	MU200H350AQ_STB	3500mA	29-57VDC	±5%	88.5%	91.5%
◇ MU200H420AQ	MU200H420AQ_0-10V	MU200H420AQ_CLKS	MU200H420AQ_STB	4200mA	24-48VDC	±5%	88.5%	91.5%
◇ MU200H490AQ	MU200H490AQ_0-10V	MU200H490AQ_CLKS	MU200H490AQ_STB	4900mA	20-40VDC	±5%	88.0%	91.0%
◇ MU200H560AQ	MU200H560AQ_0-10V	MU200H560AQ_CLKS	MU200H560AQ_STB	5600mA	18-36VDC	±5%	88.0%	91.0%
◇ MU200H600AQ	MU200H600AQ_0-10V	MU200H600AQ_CLKS	MU200H600AQ_STB	6000mA	17-33VDC	±5%	88.0%	91.0%

注：  
 1.付録P205～P211の機能紹介をご参照  
 2.CLKS 電源には2つのバージョンがあります;MU200HXXXAQ\_CLKS/W とMU200HXXXAQ\_CLKS/C/MU200HXXXAQ\_CLKS/W は3線式調光インターフェース(プログラミングインターフェース)を、MU200HXXXAQ\_CLKS/C は3ピン防水調光インターフェース(プログラミングインターフェース)を使用しています。  
 3.CLKS 電源は通電状態、通電しない状態でもプログラムできます  
 4.MOONS' は各安全規格の異なる要求に従って適用的ケーブルを使ったドライバを提供します。詳しい情報はMOONS' にお問い合わせください。

■ 外観図(単位: mm)

CC(定電流)

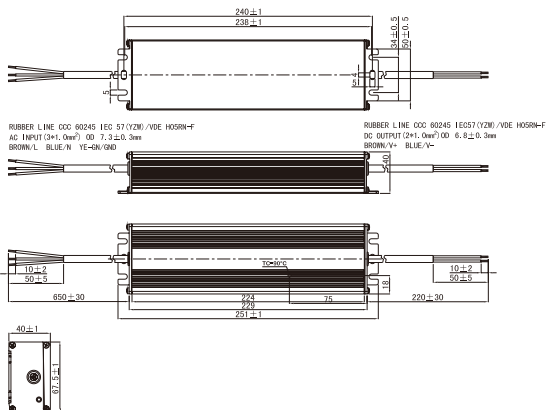

0-10V調光\時間制御方式調光(CLKS/W)

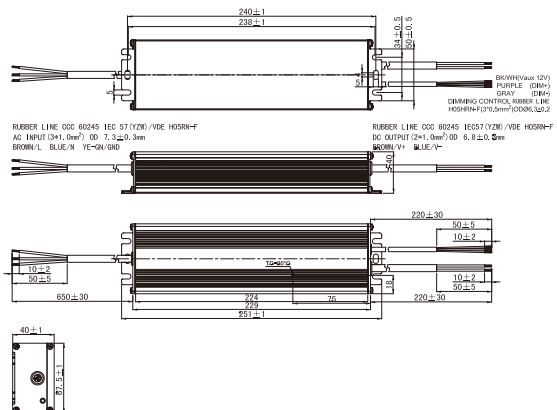

時間制御方式調光(CLKS/C)

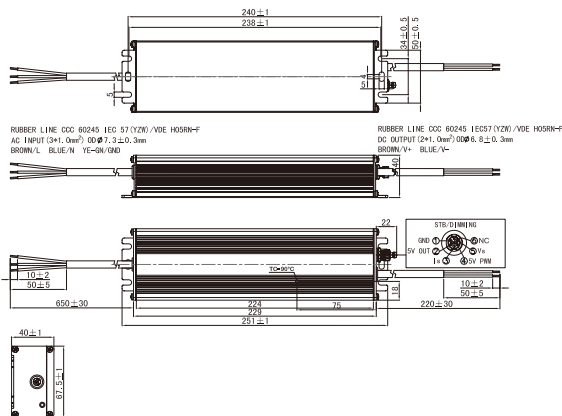

補助出力

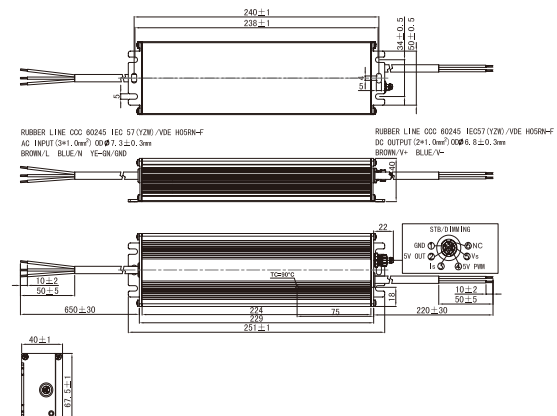

型番体系

快速選定表

LED 駆動電源  
 - 基本型電源  
 - 屋外用  
 - 定電圧シリーズ

LED 駆動電源  
 - 基本型電源  
 - 屋外用  
 - 定電圧シリーズ

LED 駆動電源  
 - インテリジェント  
 シリーズ  
 - 30W  
 インテリジェント  
 シリーズ

LED 駆動電源  
 - インテリジェント  
 シリーズ  
 - 40W  
 インテリジェント  
 シリーズ

LED 駆動電源  
 - インテリジェント  
 シリーズ  
 - 50W  
 インテリジェント  
 シリーズ

LED 駆動電源  
 - インテリジェント  
 シリーズ  
 - 95W  
 インテリジェント  
 シリーズ

LED 駆動電源  
 他のシリーズ

ケースタイプ  
 スイッチング電源  
 - MF シリーズ

選定書

付録